

(Ф 03.02 -107)

МІНІСТЕРСТВО ОСВІТИ І НАУКИ УКРАЇНИ

Національний авіаційний університет



ОСВІТНЬО – ПРОФЕСІЙНА ПРОГРАМА

«Журналістика»

(найменування освітньої програми)

Першого (бакалаврського) рівня вищої освіти

за спеціальністю 061 «Журналістика»

(шифр та найменування спеціальності)

галузі знань 06 «Журналістика»

(шифр та найменування галузі)

СМЯ НАУ ОПП 15.01.04 – 03 – 2021

Освітньо-професійна програма
Затверджена Вченою радою університету
протокол № 5 від 05 20 р

Вводиться в дію наказом ректора
Ректор М. Пушкун
підпис
Наказ № 0106 від 01.06 20 р



КИЇВ



Система менеджменту якості
ОСВІТНЬО-ПРОФЕСІЙНА ПРОГРАМА
«ЖУРНАЛІСТИКА»
спеціальність 061 «Журналістика»
галузь знань 06 «Журналістика»

Шифр
документа

СМЯ НАУ ОПП
15.01.04 – 03 – 2021

стор. 2 з 20

Стандарт вищої освіти України: перший (бакалаврський) рівень, галузь знань 06 «Журналістика», спеціальність 061 «Журналістика».

Стандарт вищої освіти затверджено і введено в дію наказом Міністерства освіти і науки України від 20.06.2019 р. № 864.

ЛИСТ ПОГОДЖЕННЯ освітньо-професійної програми

ПОГОДЖЕНО

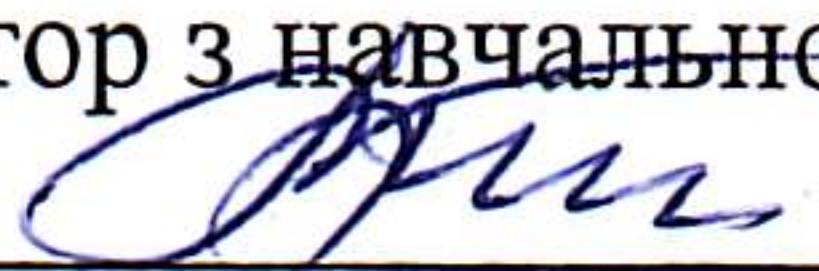
Науково-методичною радою
Національного авіаційного університету
протокол № 4
від « 17 » 05 2021 р.
Голова Науково-методичної ради,
проректор з навчальної роботи
 А. Полухін

ПОГОДЖЕНО

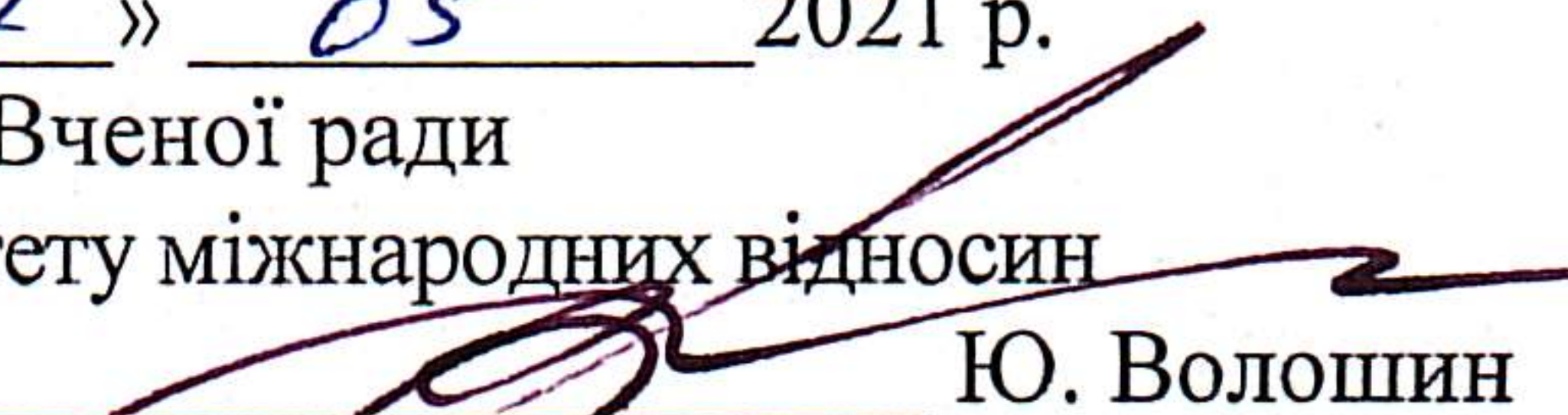
Вченою радою Факультету міжнародних
відносин
протокол № 5
від « 17 » 05 2021 р.
Голова Вченої ради
Факультету міжнародних відносин
 Ю. Волошин

ПОГОДЖЕНО

Кафедрою журналістики
протокол засідання № 10
від « 13 » 05 2021 р.

В. о. завідувача кафедри
 В. Васильченко

ПОГОДЖЕНО

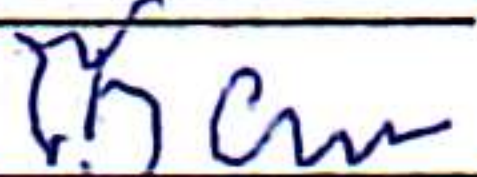
Студентською радою
Факультету міжнародних відносин
протокол № 4
від « 17 » 05 2021 р.
Голова  Б. Патланенко



ПЕРЕДМОВА

Розроблено робочою групою освітньо-професійної програми (спеціальності 061 «Журналістика») у складі:

ГАРАНТ ОСВІТНЬОЇ ПРОГРАМИ:

Васильченко Вячеслав
Миколайович

- кандидат філологічних наук, доцент, в. о. завідувача кафедри журналістики



підпис гаранта

ЧЛЕНИ РОБОЧОЇ ГРУПИ:

Шульгіна Валентина
Іванівна

- доктор філологічних наук, доцент, професор кафедри журналістики



підпис члена робочої групи

Кошак Олександр
Михайлович

- кандидат наук із соціальних комунікацій, доцент кафедри журналістики

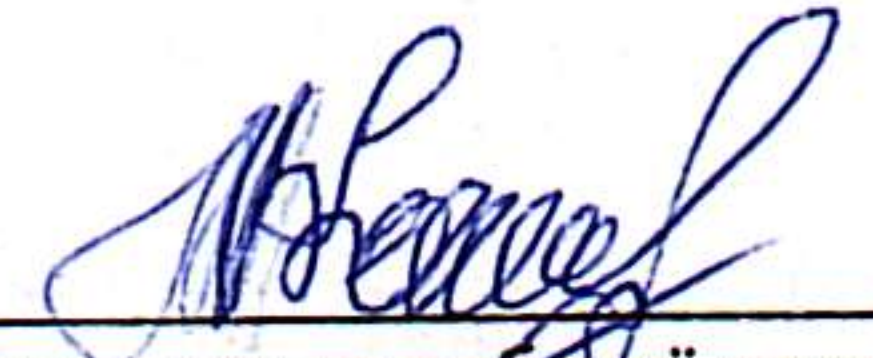

підпис члена робочої групи

Букіна Наталія Валеріївна

- кандидат філологічних наук, доцент кафедри журналістики



підпис члена робочої групи

Пушкіна Владислава
Олександрівна

- студентка четвертого курсу, освітнього ступеня бакалавра, освітньо-професійної програми «Журналістика»



підпис здобувача вищої освіти

ЗОВНІШНІЙ СТЕЙКХОЛДЕР:

Мурачов Вадим Іванович

- головний редактор Всеукраїнської газети та Інтернет-видання «Український інтерес»



підпис стейкхолдера

Рецензії, відгуки зовнішніх стейкхолдерів (додаються).

Рівень документа – 3б

Плановий термін між ревізіями – 1 рік

Контрольний примірник

1. Профіль освітньо-професійної програми

Розділ 1. Загальна інформація		
1.1.	Повна назва закладу вищої освіти та структурного підрозділу	Національний авіаційний університет Факультет міжнародних відносин Кафедра журналістики
1.2.	Ступінь вищої освіти та назва кваліфікації мовою оригіналу	Освітній ступінь: бакалавр Освітня кваліфікація: бакалавр журналістики
1.3.	Офіційна назва освітньо-професійної програми	«Журналістика»
1.4.	Тип диплому та обсяг освітньо-професійної програми	Диплом бакалавра, одиничний, 240 кредитів ЄКТС, термін навчання 3 роки 10 місяців (денна форма навчання) / 4 роки 6 місяців навчання (заочна форма навчання)
1.5.	Акредитаційна інституція	Міністерство освіти і науки України, сертифікат серія УД №11010595 від 25 червня 2019 р.
1.6.	Період акредитації	До 01 липня 2029 р.
1.7.	Цикл/рівень	6 рівень Національної рамки кваліфікацій України (НРК України), перший цикл Європейського простору вищої освіти (FQ-EHEA), 6 рівень Європейської рамки кваліфікацій для навчання впродовж життя (EQF-LLL).
1.8.	Передумови	Повна загальна середня освіта
1.9.	Форма навчання	Інституційна з елементами дистанційної: очна і заочна.
1.10	Мова(и) викладання	Українська
1.11	Інтернет-адреса постійного розміщення опису освітньо-професійної програми	http://imv.nau.edu.ua
Розділ 2. Ціль освітньо-професійної програми		
2.1.	Підготувати висококваліфікованих фахівців у галузі Об «Журналістика» та сформувати здатність випускника розв'язувати складні спеціалізовані задачі та практичні проблеми в галузі соціальних комунікацій, що передбачає застосування положень і методів соціальнокомунікаційних та інших наук і характеризується невизначеністю умов.	
Розділ 3. Характеристика освітньо-професійної програми		
3.1	Предметна область (Об'єкт діяльності, теоретичний зміст)	Об'єкти вивчення та діяльності: соціальні комунікації в різних їхніх виявах і видах; продукти соціального комунікування; аудиторія та інші споживачі (користувачі) цих продуктів. Теоретичний зміст предметної області: поняття про журналістику, рекламу та зв'язки з громадськістю, видавничу діяльність та редагування й інші види комунікаційної діяльності як соціальнокомунікаційні інститути.
3.2.	Орієнтація освітньо-професійної	Освітньо-професійна програма освітнього

	<p align="center">Система менеджменту якості ОСВІТНЬО-ПРОФЕСІЙНА ПРОГРАМА «ЖУРНАЛІСТИКА» спеціальність 061 «Журналістика» галузь знань 06 «Журналістика»</p>	Шифр документа	СМЯ НАУ ОПП 15.01.04 – 03 – 2021
		стор. 2 з 15	

	програми	ступеня бакалавра, має академічну орієнтацію.
3.3.	Основний фокус освітньо-професійної програми та спеціалізації	Загальна освіта за спеціальністю 061 «Журналістика» Ключові слова: журналістика, інформація, соціальні комунікації, медіа.
3.4.	Особливості освітньо-професійної програми	Освітньо-професійна програма спрямована на специфіку роботи в межах кваліфікації «журналіст». Вона забезпечує формування та розвиток професійних знань і навичок, необхідних для ведення професійної діяльності у галузі соціальних комунікацій, здійснення журналістської авторської діяльності, а також редакторської, проектно-аналітичної, організаційно-управлінської, соціально-організаторської та виробничо-технологічної діяльності. Освітньо-професійна програма передбачає вивчення об'єктів діяльності фахівця, що задовольняють вимоги сфери праці до спеціальності, відображає сферу застосування праці фахівця. Заявлені дисципліни відповідають сучасним вимогам ринку.
Розділ 4. Придатність випускників до працевлаштування та подальшого навчання		
4.1.	Придатність до працевлаштування	У результаті виконання ОПП підготовки бакалаврів за спеціальністю «Журналістика», присвоєння їм відповідної кваліфікації та враховуючи реальні потреби ринку праці, випускники підготовлені до роботи для виконання професійних завдань у засобах масової інформації та в суміжних інформаційно-комунікаційних сферах. Випускник програм бакалаврату готовий виконувати такі професійні завдання: - журналістська авторська діяльність: створення матеріалів для різних типів, видів ЗМІ й інших медіа з урахуванням їх специфіки; - редакторська діяльність: приведення призначених для розміщення в газеті, журналі, на інформаційній стрічці, в теле-, радіоефірі, інтернет-ЗМІ, матеріалів у відповідність з мовними нормами, професійними стандартами, форматами, стилями, технологічними вимогами, прийнятими у ЗМІ різних типів; проектно-аналітична діяльність: участь у розробці та корекції концепції медіапроекту, визначенні його формату, в різних видах

	<p align="center">Система менеджменту якості ОСВІТНЬО-ПРОФЕСІЙНА ПРОГРАМА «ЖУРНАЛІСТИКА» спеціальність 061 «Журналістика» галузь знань 06 «Журналістика»</p>	Шифр документа	СМЯ НАУ ОПП 15.01.04 – 03 – 2021
		стор. 3 з 15	

		<p>програмування, планування;</p> <ul style="list-style-type: none"> - організаційно-управлінська діяльність: участь у відповідності з посадовим статусом в організації роботи медіапідприємств, їх підрозділів, творчих колективів; соціально-організаторська діяльність: - залучення до співпраці зі ЗМІ та іншими медіа представниками різних сегментів суспільства, організацій, установ та взаємодія з ними; - виробничо-технологічна діяльність: участь у виробничому процесі випуску видання, теле-, радіопроекти, інтернет-ЗМІ і інших медіа. <p>Випускники можуть працювати журналістами, редакторами, головними редакторами, ведучими, фотокореспондентами тощо.</p>
4.2.	Подальше навчання	Продовження навчання здобувачів вищої освіти для отримання освітнього ступеня магістр, а також підвищувати кваліфікацію й отримувати додаткову освіту за сертифікованими програмами та програмами післядипломного навчання.
Розділ 5. Викладання та оцінювання		
5.1.	Викладання та навчання (методи, методики, технології, інструменти та обладнання)	<p>Студентоцентрикований підхід у навчанні, самонавчання, проблемно- і практично-орієнтоване навчання, підготовка кваліфікаційної роботи.</p> <p>Евристичне навчання (методика постановки умінь і навичок у роботі з теоретичними та науковими джерелами), проблемно-орієнтоване навчання (уміння визначати, окреслювати та вирішувати проблеми), системний аналіз проблематики ЗМІ, загальнонаукові методи (аналіз, синтез, індукція, дедукція, традукція); контент-аналізу (зادля розвитку умінь ефективного якісного та кількісного моніторингу ринка(ів) ЗМІ).</p> <p>Викладання академічних дисциплін проводиться у вигляді інтерактивних відео-лекцій, практичних занять, самостійної роботи студента, індивідуальних навчально-дослідних завдань, майстер-класів запрошених відомих журналістів-практиків, практики (ознайомчої, навчальної та виробничої).</p> <p>Методи, методики та технології: прикладні соціальнокомунікаційні технології; методи й методики збору, обробки та поширення інформації, медіапланування, професійні норми та стандарти й інші спеціальні методики, що</p>

	<p align="center">Система менеджменту якості ОСВІТНЬО-ПРОФЕСІЙНА ПРОГРАМА «ЖУРНАЛІСТИКА» спеціальність 061 «Журналістика» галузь знань 06 «Журналістика»</p>	Шифр документа	СМЯ НАУ ОПП 15.01.04 – 03 – 2021
		стор. 4 з 15	

		використовують у сфері соціальних комунікацій і вузькопрофесійних галузях соціального комунікування. Інструменти та обладнання: телевізійне та радіобладнання, комп'ютерна техніка, програмне забезпечення для обробки зображень, відео, звуку та верстки
5.2.	Оцінювання	Оцінювання навчальних досягнень студентів здійснюється за системою ECTS та за національною шкалою оцінювання. Форми контролю: комплексні контрольні роботи, проміжне та підсумкове тестування, усні та письмові екзамени, заліки, захист звіту з практики, захист курсових робіт, захист кваліфікаційної роботи за здобуття ОС «бакалавр»
Розділ 6. Програмні компетентності		
6.1.	Інтегральні компетентності (ІК)	Здатність розв'язувати складні спеціалізовані задачі та практичні проблеми в галузі соціальних комунікацій, що передбачає застосування положень і методів соціальнокомунікаційних та інших наук і характеризується невизначеністю умов; володіти необхідними навиками для роботи у сфері мас-медіа.
6.2.	Загальні компетентності (ЗК)	ЗК01. Здатність застосовувати знання в практичних ситуаціях. ЗК02. Знання та розуміння предметної області та розуміння професійної діяльності. ЗК03. Здатність бути критичним і самокритичним. ЗК04. Здатність до пошуку, оброблення та аналізу інформації з різних джерел. ЗК05. Навички використання інформаційних і комунікаційних технологій. ЗК06. Здатність до адаптації та дії в новій ситуації. ЗК07. Здатність працювати в команді. ЗК08. Здатність навчатися і оволодівати сучасними знаннями. ЗК09. Здатність реалізувати свої права і обов'язки як члена суспільства, усвідомлювати цінності громадянського (вільного демократичного) суспільства та необхідність його сталого розвитку, верховенства права, прав і свобод людини і громадянина в Україні. ЗК10. Здатність зберігати та примножувати моральні, культурні, наукові цінності і

	<p align="center">Система менеджменту якості ОСВІТНЬО-ПРОФЕСІЙНА ПРОГРАМА «ЖУРНАЛІСТИКА» спеціальність 061 «Журналістика» галузь знань 06 «Журналістика»</p>	Шифр документа	СМЯ НАУ ОПП 15.01.04 – 03 – 2021
		стор. 5 з 15	

		<p>досягнення суспільства на основі розуміння історії та закономірностей розвитку предметної області, її місця у загальній системі знань про природу і суспільство та у розвитку суспільства, техніки і технологій, використовувати різні види та форми рухової активності для активного відпочинку та ведення здорового способу життя.</p> <p>ЗК11. Здатність спілкуватися державною мовою.</p> <p>ЗК12. Здатність спілкуватися іноземною мовою.</p> <p>ЗК13. Здатність приймати обґрунтовані рішення в питаннях медійного висвітлення розвитку авіаційної галузі в глобалізаційних умовах.</p> <p>ЗК14. Здатність аналізувати сучасні проблеми та процеси комунікації в авіаційно-космічній галузі.</p>
6.3.	Фахові компетентності (ФК)	<p>ФК01. Здатність застосовувати знання зі сфери соціальних комунікацій у своїй професійній діяльності.</p> <p>ФК02. Здатність формувати інформаційний контент.</p> <p>ФК03. Здатність створювати медіапродукт.</p> <p>ФК04. Здатність організовувати й контролювати командну професійну діяльність.</p> <p>ФК05. Здатність ефективно просувати створений медійний продукт.</p> <p>ФК06. Здатність до провадження безпечної медіадіяльності.</p> <p>ФК07. Здатність використовувати знання щодо організації та проведення досліджень у сфері масової комунікації.</p> <p>ФК08. Здатність генерувати нові ідеї (креативність).</p> <p>ФК09. Здатність ефективно просувати створений медійний продукт.</p> <p>ФК10. Здатність створювати тексти і документи, розробляти оптимальні за складом та функціональністю мультимедійні компоненти для використання у соціальній комунікації.</p>
Розділ 7. Програмні результати навчання		
7.1.	Програмні результати навчання	<p>ПРН01. Пояснювати свої виробничі дії та операції на основі отриманих знань</p> <p>ПРН02. Застосовувати знання зі сфери предметної спеціалізації для створення інформаційного продукту чи для проведення інформаційної акції</p>



		<p>ПРН03. Оцінювати свій чи чужий інформаційний продукт, інформаційну акцію, що організована й проведена самостійно або разом з колегами</p> <p>ПРН04. Виконувати пошук, оброблення та аналіз інформації з різних джерел</p> <p>ПРН05. Використовувати сучасні інформаційні й комунікаційні технології та спеціалізоване програмне забезпечення для вирішення професійних завдань</p> <p>ПРН06. Планувати свою діяльність та діяльність колективу з урахуванням цілей, обмежень та передбачуваних ризиків</p> <p>ПРН07. Координувати виконання особистого завдання із завданнями колег</p> <p>ПРН08. Виокремлювати у виробничих ситуаціях факти, події, відомості, процеси, про які бракує знань, і розкривати способи та джерела здобування тих знань</p> <p>ПРН09. Оцінювати діяльність колег як носіїв прав і обов'язків членів суспільства, представників громадянського суспільства</p> <p>ПРН10. Оцінювати діяльність колег з точки зору зберігання та примноження суспільних і культурних цінностей і досягнень</p> <p>ПРН11. Вільно спілкуватися з професійних питань, включаючи усну, письмову та електронну комунікацію, українською мовою</p> <p>ПРН12. Вільно спілкуватися з професійних питань, включаючи усну, письмову та електронну комунікацію, іноземною мовою</p> <p>ПРН13. Передбачати реакцію аудиторії на інформаційний продукт чи на інформаційні акції, зважаючи на положення й методи соціальнокомунікаційних наук</p> <p>ПРН14. Генерувати інформаційний контент за заданою темою з використанням доступних, а також обов'язкових джерел інформації</p> <p>ПРН15. Створювати грамотний медіапродукт на задану тему, визначеного жанру, з урахуванням каналу поширення чи платформи оприлюднення</p> <p>ПРН16. Планувати свою роботу та роботу колег, спрямовану як на генерування інформаційного контенту, так і створення медіапродукту, а також його промоцію</p> <p>ПРН17. Розміщувати оперативну інформацію про свій медіапродукт на доступних інтернет-платформах</p> <p>ПРН18. Використовувати необхідні знання й</p>
--	--	---

	<p align="center">Система менеджменту якості ОСВІТНЬО-ПРОФЕСІЙНА ПРОГРАМА «ЖУРНАЛІСТИКА» спеціальність 061 «Журналістика» галузь знань 06 «Журналістика»</p>	Шифр документа	СМЯ НАУ ОПП 15.01.04 – 03 – 2021
		стор. 7 з 15	

		<p>технології для виходу з кризових комунікаційних ситуацій на засадах толерантності, діалогу й співробітництва.</p> <p>ПРН 19. Професійно відстоювати національні інтереси в обраній сфері діяльності</p> <p>ПРН 20. Вміти використовувати знання з соціології, психології, соціальних комунікацій, іміджелогії для створення конкурентоспроможного медійного проєкту.</p>
--	--	---

Розділ 8. Ресурсне забезпечення реалізації програми

8.1.	Кадрове забезпечення	Реалізацію освітньо-професійної програми здійснюють доктори та кандидати наук, доктори філософії із соціальних комунікацій, висококваліфіковані спеціалісти. До реалізації програми залучається не менше 60% науково-педагогічних працівників з науковим ступенем та/або вченим знанням
8.2.	Матеріально-технічне забезпечення	Лабораторія телерадіожурналістики, спеціалізовані комп'ютерні класи, камери, фотоапарати.
8.3	Інформаційне та навчально-методичне забезпечення	Спеціалізований фонд читальної зали факультету та університету; мультимедійні проєктори; лінгафонні засоби; комп'ютерна техніка, підключена до локальної мережі університету та мережі Інтернет; офіційний сайт Національного авіаційного університету https://nau.edu.ua/ ; корпоративна пошта; навчальні і робочі плани; навчально-методичні комплекси дисциплін; навчальні та робочі програми дисциплін http://er.nau.edu.ua/handle/NAU/8

Розділ 9. Академічна мобільність

9.1.	Національна кредитна мобільність	На загальних підставах в межах України
9.2.	Міжнародна кредитна мобільність	Двосторонні договори між Факультетом міжнародних відносин Національного авіаційного університету та навчальними закладами країн-партнерів.
9.3.	Навчання іноземних здобувачів вищої освіти	Навчання іноземних здобувачів вищої освіти здійснюється на загальних умовах.

	<p align="center">Система менеджменту якості ОСВІТНЬО-ПРОФЕСІЙНА ПРОГРАМА «ЖУРНАЛІСТИКА» спеціальність 061 «Журналістика» галузь знань 06 «Журналістика»</p>	Шифр документа	СМЯ НАУ ОПП 15.01.04 – 03 – 2021
		стор. 8 з 15	

2. Перелік компонент освітньо-професійної програми та їх логічна послідовність

2.1. Перелік компонент

Код н/д	Компоненти освітньо-професійної програми (навчальні дисципліни, курсові проекти (роботи), практики, кваліфікаційна робота)	Кількість кредитів	Форма підсумкового контролю	Семест р
1	2	3	4	5
Обов'язкові компоненти				
ОК 1	Історія української державності та культури	3,0	Екзамен	1
ОК 2	Ділова українська мова	3,0	Екзамен	2
ОК 3	Філософія	3,5	Екзамен	4
ОК 4	Фахова іноземна мова	30,5	Екзамен (2,4,6,8) Диференційо ваний залік (1,3,5,7)	1-8
ОК 5	Фізичне виховання та самовдосконалення	3	Диференційо ваний залік	2
ОК 6	Вступ до спеціальності	4,5	Екзамен	1
ОК 7	Аудіовиробництво	4,5	Диференційо ваний залік	1
ОК 8	Постановка голосу	4,5	Диференційо ваний залік	1
ОК 9	Медіаекономіка	4,5	Екзамен	1
ОК 10	Відеовиробництво	3,5	Диференційо ваний залік	2
ОК 11	Медіапсихологія	3,5	Диференційо ваний залік	2
ОК 12	Основи наукових досліджень	3,5	Диференційо ваний залік	2
ОК 13	Політологія	3,5	Екзамен	3
ОК 14	Українська мова (за професійним спрямуванням)	3,0	Екзамен	3
ОК 15	Курсова робота з дисципліни «Українська мова (за професійним спрямуванням)»	1	Захист	3
ОК 16	Спічрайтинг	3,5	Екзамен	3
ОК 17	Друга іноземна мова	8,0	Диференційо ваний залік	3-4
ОК 18	Плагіат і академічна доброчесність	4,5	Диференційо ваний залік	4
ОК 19	Теорія і практика перекладу другої іноземної мови	3,5	Екзамен	5
ОК 20	Копірайтинг	3,5	Диференційо ваний залік	5
ОК 21	Медіамистецтво	3,0	Екзамен	5

	<p align="center">Система менеджменту якості ОСВІТНЬО-ПРОФЕСІЙНА ПРОГРАМА «ЖУРНАЛІСТИКА» спеціальність 061 «Журналістика» галузь знань 06 «Журналістика»</p>	Шифр документа	СМЯ НАУ ОПП 15.01.04 – 03 – 2021
		стор. 9 з 15	

ОК 22	Курсова робота з дисципліни «Медіамистецтво»	1	Захист	5
ОК 23	Практикум перекладу другої іноземної мови	3,5	Диференційований залік	6
ОК 24	Комунікативістика	3,5	Диференційований залік	7
ОК 25	Фотожурналістика	4,5	Диференційований залік	1
ОК 26	Історія журналістики	6,0	Екзамен	2
ОК 27	Правозахисна журналістика	2,0	Екзамен	4
ОК 28	Курсова робота з дисципліни «Правозахисна журналістика»	1	Захист	4
ОК 29	Стилістика української мови	3,5	Екзамен	5
ОК 30	Інтернет-журналістика	4,5	Екзамен	6
ОК 31	Дизайн періодичних видань	3,0	Екзамен	6
ОК 32	Курсова робота з дисципліни «Дизайн періодичних видань»	1	Захист	6
ОК 33	Еристика	3,5	Диференційований залік	6
ОК 34	Історія світової літератури	3,5	Екзамен	7
ОК 35	Методика роботи прес-секретаря	3,0	Екзамен	7
ОК 36	Курсова робота з дисципліни «Методика роботи прес-секретаря»	1	Захист	7
ОК 37	Медіапродюсування	3,5	Екзамен	7
ОК 38	Літературно-художня критика в засобах масової інформації	4,0	Екзамен	8
ОК 39	Курсова робота з дисципліни «Літературно-художня критика в засобах масової інформації»	1	Захист	8
ОК 40	Нові медіа	4,0	Диференційований залік	8
ОК 41	Навчальна практика «Вступ до журналістики»	3,0	Захист звіту	2
ОК 42	Творча практика	3,0	Захист звіту	6
ОК 43	Виробнича практика	3,0	Захист звіту	6
ОК 44	Переддипломна практика	3,0	Захист звіту	8
ОК 45	Кваліфікаційна робота	6,0	Захист роботи	8
Загальний обсяг обов'язкових компонент:		180,0		
Вибіркові компоненти*				
ВК 1	Дисципліна 1	4,0	Диференційований залік	
ВК 2	Дисципліна 2	4,0	Диференційований залік	
..	
ВК 15	Дисципліна 15	4,0	Диференційований залік	
Загальний обсяг вибірових компонент		60 кредитів ЄКТС		
Загальний обсяг освітньо-професійної програми		240 кредитів ЄКТС		



*Реалізація права здобувачів вищої освіти на вільний вибір навчальних дисциплін та створення індивідуальної освітньої траєкторії регламентується Законом України «Про вищу освіту» та внутрішніми нормативними актами НАУ. Вибіркові компоненти обираються здобувачами вищої освіти із каталогів рекомендованих та альтернативних вибіркових дисциплін.

2.2. Структурно-логічна схема освітньо-професійної програми

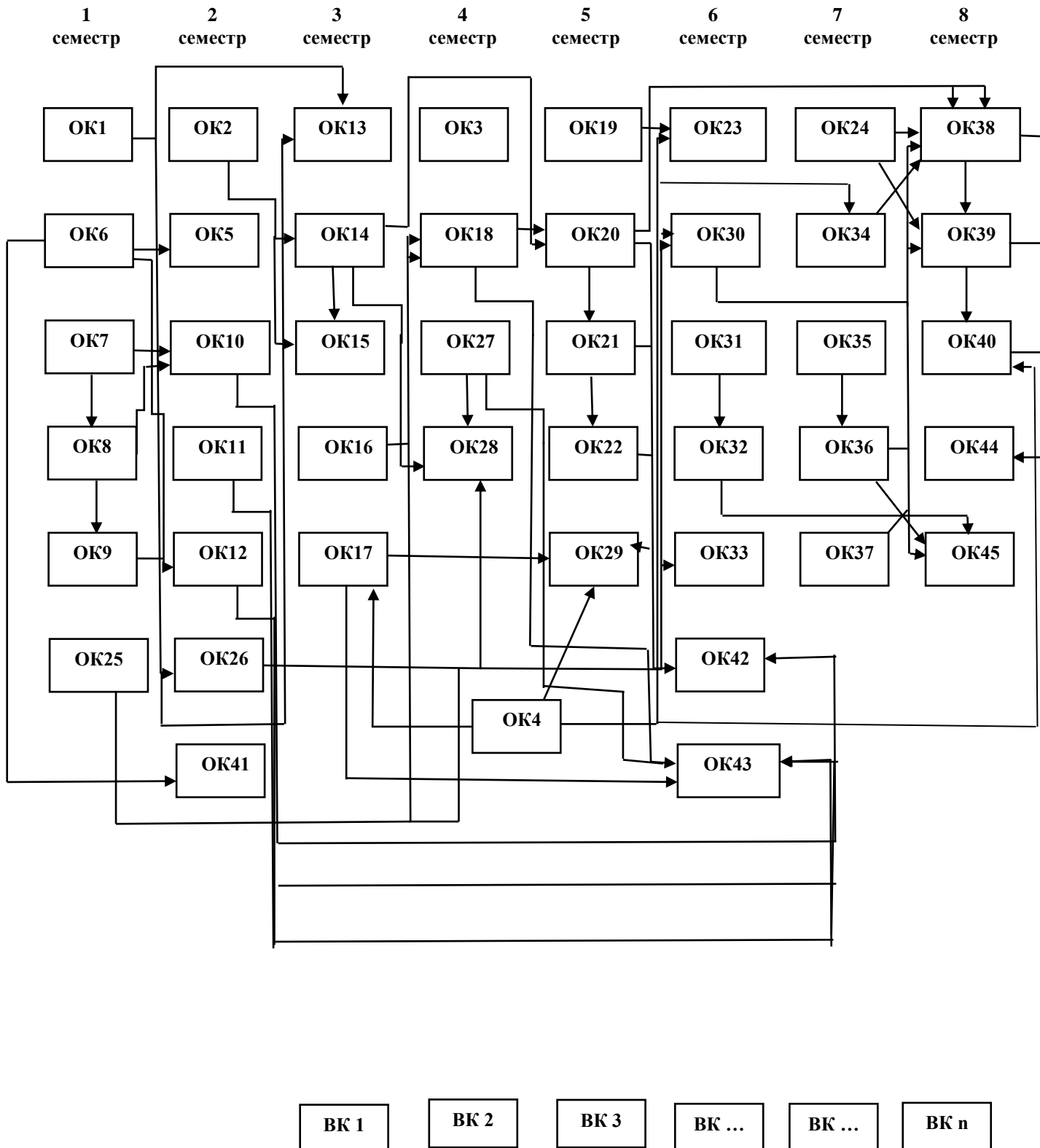

	<p align="center">Система менеджменту якості ОСВІТНЬО-ПРОФЕСІЙНА ПРОГРАМА «ЖУРНАЛІСТИКА» спеціальність 061 «Журналістика» галузь знань 06 «Журналістика»</p>	Шифр документа	СМЯ НАУ ОПП 15.01.04 – 03 – 2021
		стор. 11 з 15	

3. Форма атестації здобувачів вищої освіти

Форми атестації здобувачів вищої освіти	Атестація випускників освітньо-професійної програми проводиться у формі захисту кваліфікаційної роботи та завершується видачою документів встановленого зразка про присудження їм ступеня бакалавра з присвоєнням освітньої кваліфікації: Бакалавр журналістики. Атестація здійснюється відкрито і публічно
Вимоги до кваліфікаційної роботи	Кваліфікаційна робота передбачає самостійне розв'язання складної задачі або комплексної проблеми у сфері журналістики, що супроводжується проведенням досліджень та/або застосуванням інноваційних підходів та характеризується невизначеністю умов і вимог. У кваліфікаційній роботі не повинно бути академічного плагіату, фальсифікації, фабрикації та списування. Кваліфікована робота має бути розміщена на сайті закладу вищої освіти або його структурного підрозділу, або у репозитарії закладу вищої освіти.
Вимоги до публічного захисту (демонстрації)	Захист кваліфікаційної роботи здійснюється відкрито і публічно.

4. Матриця відповідності програмних компетентностей компонентам освітньо-професійної програми

Компетентності Компоненти	ОК 1	ОК 2	ОК 3	ОК 4	ОК 5	ОК 6	ОК 7	ОК 8	ОК 9	ОК 10	ОК 11	ОК 12	ОК 13	ОК 14	ОК 15	ОК 16	ОК 17	ОК 18	ОК 19	ОК 20	ОК 21	ОК 22	ОК 23	ОК 24	ОК 25	ОК 26	ОК 27	ОК 28	ОК 29	ОК 30	ОК 31	ОК 32	ОК 33	ОК 34	
ІК	+	+	+	+	+	+	+	+	+	+	+	+	+	+	+	+	+	+	+	+	+	+	+	+	+	+	+	+	+	+	+	+	+	+	
ЗК1	+	+	+	+	+	+	+	+	+	+	+	+	+	+	+	+	+	+	+	+	+	+	+	+	+	+	+	+	+	+	+	+	+	+	
ЗК2	+		+	+		+		+		+		+		+		+		+		+		+		+		+		+		+		+		+	
ЗК3		+				+	+			+			+		+		+		+		+		+		+		+		+		+		+		+
ЗК4	+		+			+		+	+				+	+	+		+	+	+	+			+	+		+	+		+		+		+	+	+
ЗК5	+		+	+	+		+			+		+		+	+	+		+		+	+		+		+	+	+		+		+	+	+	+	
ЗК6		+					+		+	+	+	+		+		+		+		+		+	+		+		+		+	+	+	+	+	+	+
ЗК7	+		+			+				+	+		+		+		+		+	+	+		+		+		+		+		+	+	+	+	+
ЗК8			+					+	+				+		+	+	+		+	+		+		+	+	+	+	+	+	+	+	+	+	+	+
ЗК9		+		+		+	+					+	+		+		+		+		+		+	+	+	+	+	+			+	+	+	+	+
ЗК10				+			+	+					+	+		+		+		+		+			+		+	+							
ЗК11		+		+			+	+		+		+				+	+	+	+	+			+			+		+	+	+	+	+	+	+	+
ЗК12			+		+	+			+	+	+				+	+	+	+	+	+			+		+		+		+	+	+	+	+	+	+
ЗК13			+	+		+			+				+	+		+		+		+		+	+		+		+		+	+	+	+	+	+	+
ЗК14				+					+				+	+		+		+	+	+			+		+		+		+		+	+	+	+	+
ФК1	+									+	+		+		+							+		+		+		+	+	+	+	+	+	+	+
ФК2			+			+	+			+											+	+			+		+								+
ФК3		+					+					+	+		+							+	+			+		+							+
ФК4							+								+	+	+	+	+	+	+	+				+		+		+		+			
ФК5			+			+	+	+					+	+		+			+	+			+		+	+	+	+	+	+	+	+	+	+	+
ФК6			+				+	+	+	+													+		+		+	+							+

	Система менеджменту якості ОСВІТНЬО-ПРОФЕСІЙНА ПРОГРАМА «ЖУРНАЛІСТИКА» спеціальність 061 «Журналістика» галузь знань 06 «Журналістика»	Шифр документа	СМЯ НАУ ОПП 15.01.04 – 03 – 2021
		стор. 14 з 15	

(Продовження)

Компо- ненти Компе- тентності	ОК 36	ОК 37	ОК 38	ОК 39	ОК 40	ОК 41	ОК 42	ОК 43	ОК 44	ОК 45	ВК 1	ВК 2	ВК 15
ПРН 1	+	+	+	+	+	+	+	+	+	+					
ПРН 2	+	+	+			+		+	+	+					
ПРН 3			+	+	+	+	+	+	+	+					
ПРН 4		+	+	+	+	+	+								
ПРН 5	+		+		+		+	+							
ПРН 6		+		+			+	+	+	+					
ПРН 7		+			+	+	+	+	+	+					
ПРН 8			+	+		+	+	+	+	+					
ПРН 9		+		+			+	+							
ПРН 10		+			+		+	+	+						
ПРН 11	+			+					+						
ПРН 12		+	+			+	+	+	+	+					
ПРН 13			+	+	+	+	+	+	+	+					
ПРН 14			+	+		+	+	+	+	+					
ПРН 15		+	+				+	+							
ПРН 16	+			+			+	+	+	+					
ПРН 17					+				+						
ПРН 18			+			+	+	+	+	+					
ПРН 19		+													
ПРН 20					+										

6. Система внутрішнього забезпечення якості вищої освіти НАУ

Якість освітньо-професійної програми визначається внутрішньою системою забезпечення якості вищої освіти та освітньої діяльності НАУ, яка функціонує згідно з Положення про систему забезпечення якості вищої освіти та освітньої діяльності, затвердженого рішенням Вченої ради університету від 28.11.2018 (протокол №8) та відповідає вимогам Закону України «Про вищу освіту» від 01.07.2014 № 1556-VII (Розділ V Забезпечення якості вищої освіти, ст.16).

7. Перелік нормативних документів, на яких базується освітньо-професійна програма

1. «Про освіту»: Закон України від 05.09.2017 № 2145-VIII [Електронний ресурс]. – режим доступу: <http://zakon.rada.gov.ua/laws/show/2145-19>
2. «Про вищу освіту»: Закон України від 01.07.2014 № 1556-VII [Електронний ресурс]. – режим доступу: <http://zakon4.rada.gov.ua/laws/show/1556-18>
3. Постанова Кабінету Міністрів України від 25.06.2020 р. № 519 «Про внесення змін у додаток до постанови Кабінету Міністрів України від 23 листопада 2011 р. № 1341».
4. Про затвердження переліку галузей знань і спеціальностей, за якими здійснюється підготовка здобувачів вищої освіти: Постанова Кабінету Міністрів України від 29.04.2015 р. № 266 [Електронний ресурс]. – режим доступу: <http://zakon2.rada.gov.ua/laws/show/266-2015-%D0%BF>

	<p align="center">Система менеджменту якості ОСВІТНЬО-ПРОФЕСІЙНА ПРОГРАМА «ЖУРНАЛІСТИКА» спеціальність 061 «Журналістика» галузь знань 06 «Журналістика»</p>	Шифр документа	СМЯ НАУ ОПП 15.01.04 – 03 – 2021
		стор. 15 з 15	

5. Класифікація видів економічної діяльності : ДК 009:2010. – На заміну ДК 009:2005; Чинний від 2012-01-01. – (Національний класифікатор України).

6. Класифікатор професій ДК 003:2010. – На заміну ДК 003:2005; Чинний від 2010-11-01. –(Національний класифікатор України).

7. Стандарт вищої освіти України: перший (бакалаврський) рівень, галузь знань 06 «Журналістика», спеціальність 061 «Журналістика». Стандарт вищої освіти затверджено і введено в дію наказом Міністерства освіти і науки України від 20.06.2019 р. № 864.

РЕЦЕНЗІЯ

на освітньо-професійну програму
першого рівня вищої освіти
за спеціальністю 061 «Журналістика»
галузі знань 06 «Журналістика»
освітня кваліфікація: Бакалавр з журналістики

Освітньо-професійну програму (ОПП) спеціальності 061 «Журналістика» розроблено робочою групою (спеціальності 061 «Журналістика»), у складі викладачів кафедри журналістики ФМВ НАУ (докт. філол. н., доцент, проф. кафедри журналістики Шульгіна В. І., канд. філол. н., доцент, доцент кафедри журналістики В. М. Васильченко, к. н. із соц. ком., доцент кафедри журналістики О. М. Кошак, канд. філол. н., доцент кафедри журналістики Н. В. Букіна).

Метою освітньо-професійної програми є забезпечення умов формування і розвитку студентів загальних і фахових компетентностей, що дозволять їм оволодіти основними знаннями, вміннями, навичками аналітичної, експертної, консультативної, інформаційної, комунікативної, організаційно-методичної діяльності у соціально-гуманітарній сфері, основних знань щодо провідних проблем риторики, мовленнєвих процесів під час публічного виступу, підготовка висококваліфікованих фахівців у галузі журналістики, сформування здатність випускника розв'язувати складні спеціалізовані задачі та практичні проблеми в галузі соціальних комунікацій, що передбачає застосування положень і методів соціальнокомунікаційних та інших наук і характеризується невизначеністю умов.

Освітньо-професійна програма спеціальності містить такі блоки інформації:

1. Профіль освітньо-професійної програми.
 2. Перелік компонент освітньо-професійної програми та їх логічна послідовність.
 3. Форма атестації здобувачів вищої освіти.
 4. Матриця відповідності програмних компетентностей компонентам освітньо-професійної програми.
 5. Матриця забезпечення програмних результатів навчання (ПРН) відповідними компонентами освітньо-професійної програми
- Профіль освітньо-професійної програми складається з дев'яти розділів:
- Розділ. Загальна інформація
 - Розділ 2. Мета освітньо-професійної програми
 - Розділ 3. Характеристика освітньо-професійної програми
 - Розділ 4. Придатність випускників до працевлаштування та подальшого навчання
 - Розділ 5. Викладання та оцінювання
 - Розділ 6. Програмні компетентності
 - Розділ 7. Програмні результати навчання
 - Розділ 8. Ресурсне забезпечення реалізації програми

Розділ 9. Академічна мобільність.

Зокрема, в Розділі 4 перераховані первинні посади, на яких після закінчення вищого навчального закладу можуть працювати фахівці (журналіст, редактор, головний редактор, ведучий, фотокореспондент тощо). При цьому підкреслюється, що одним з можливих шляхів реалізації випускника вищого навчального закладу є продовження навчання здобувачів вищої освіти для Продовження навчання здобувачів вищої освіти для отримання освітнього ступеня «магістр», а також підвищувати кваліфікацію й отримувати додаткову освіту за сертифікованими програмами та програмами післядипломного навчання.

У розділі 5 Програми представлено принципи викладання, навчання студентів та форми оцінювання їхніх знань, умінь та навичок.

Розділ 6 містить перелік інтегральних, загальних та фахових компетентностей, якими мають володіти випускники спеціальності 061 «Журналістика».

Програмні результати навчання, очікувані в ході навчання студентів, викладено в розділі 7 Програми. Констатуємо, що такі результати навчання справді потрібні для сучасного працівника української медіасфери.

Інтегральні, загальні та фахові компетентності, які необхідні майбутньому фахівцю, а також програмні результати навчання в ОПІ представлено відповідно до компонентів освітньо-професійної програми (див. Матриці 4 і 5).

Розділ 8 містить інформацію про кадрове, матеріально-технічне, інформаційне та навчально-методичне забезпечення підготовки зазначених фахівців. Суттєва увага в Програмі приділяється актуальній для сучасного глобалізованого інформаційного суспільства проблемі академічної мобільності (розділ 9).

В інформаційному блоці 2 Програми подано перелік обов'язкових та вибіркових компонент освітньо-професійної програми у їхній логічній послідовності (див. 2.2. Структурно-логічна схема ОПІ).

В ОПІ схарактеризовано форму атестації здобувачів вищої освіти (блок 3), у ході якої перевіряється якість здобутих випускником бакалаврату знань, умінь і навичок.

Освітньо-професійна програма також містить бланки супровідних таблиць, що узгоджуються з вимогами СМЯ.

Висновок: Освітньо-професійна програма галузі знань 06 «Журналістика» відповідає вимогам, які пред'являє Міністерство освіти і науки України до випускників вищих навчальних закладів щодо надання та контролю знань в галузі знань 06 «Журналістика» з метою гарантування їхнього подальшого успішного працевлаштування.

Рецензент:

Головний редактор всеукраїнської газети та
Інтернет-видання «Український інтерес»



В. І. Мурачов